

Product Code

1417E/3S05

Solenoid Valve CO2
3/8" ODS Seat 05 w/o Coil
PS = 130 bar

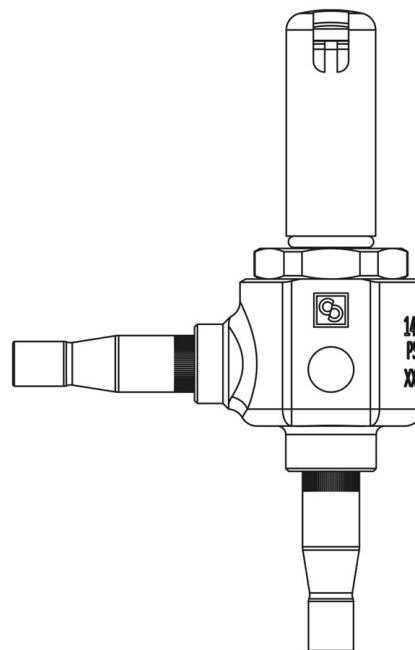

Product use

Accessories for use with refrigerant R744.
These valves are exclusively sold in the model without coil (S suffix).

Product details

Principio de funcionamiento Acción directa

Dibujo img(1417E_2.jpg)

N° catálogo 1417E/3S05

N° catálogo (2)

Tipo Bobina (1) HF3

Conexiones ODS Ø [in.] 3/8"

Conexiones ODS Ø [mm] -

Kv [m³/h] 0,065

PS [bar] 130

MWP [psi] (4) 1880

TS [°C] min. -40

TS [°C] max. +150

Paquete de n° piezas 17

Notes

- (1) : bobinas que pueden montarse sobre válvulas
- (2): para usar en la línea de aceite TS =-10 / + 70 ° C
- (3): para usar en la línea de aceite contactar a CASTEL
- (4): homologación UL em curso